

SPEED TROTT

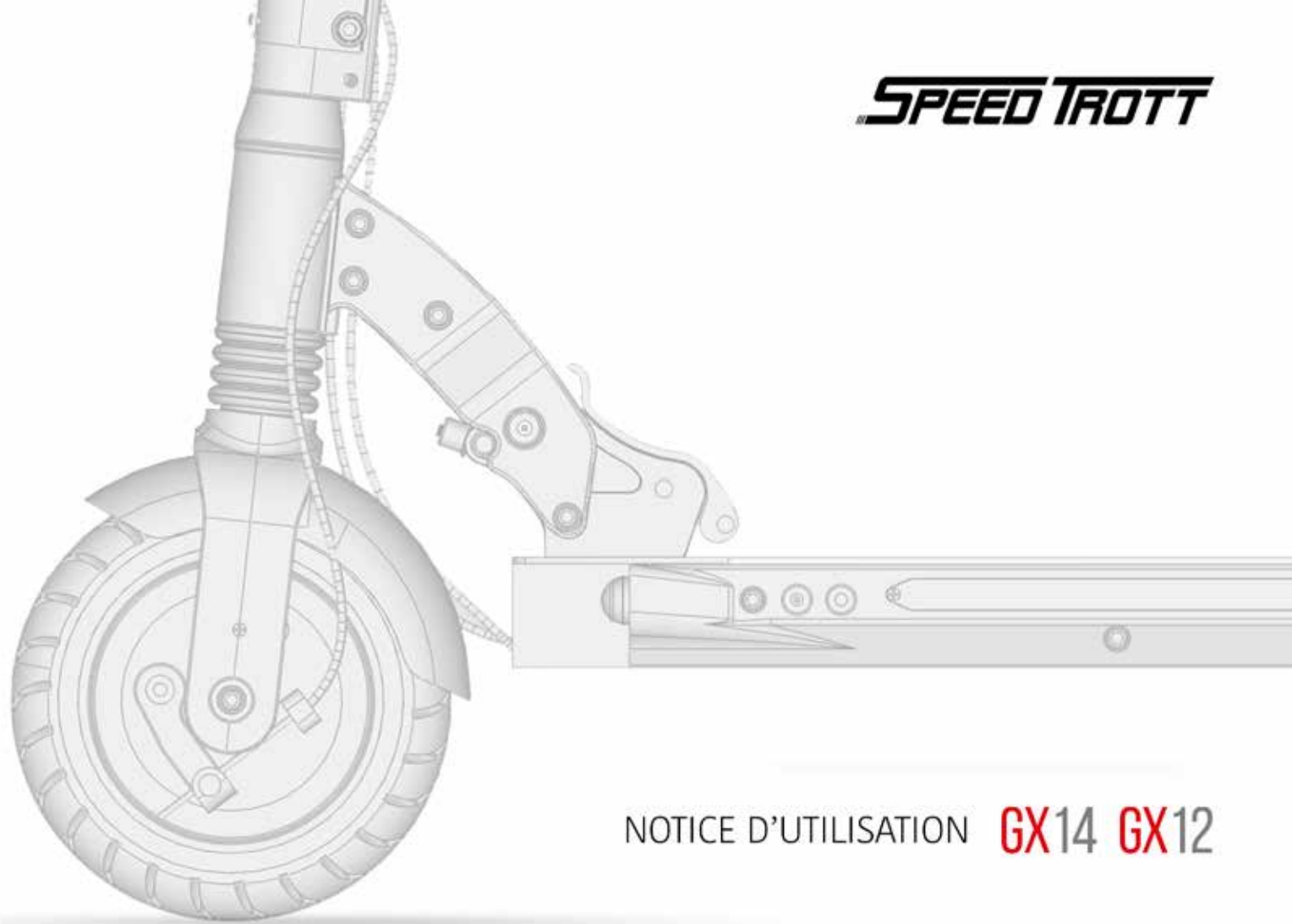

NOTICE D'UTILISATION **GX14 GX12**

SOMMAIRE

Composants.....	4	Opération	18
Information générale.....	5	Pliage et dépliage des poignées	18
Manuel de l'utilisateur	5	Pliage et dépliage de la trottinette	19
Explication des termes et symboles	6	Chargement de la batterie	20
Utilisation prévue.....	7	Conduite avec la trottinette électrique.....	21
Instructions de sécurité.....	8-11	Mise sous tension et contrôles	22
Instructions d'utilisation.....	12	Accès aux paramètres du contrôleur	23
Identification de l'unité.....	12	Garantie / SAV.....	24
Usure	13	Données techniques.....	25
Batterie	13	Carnet d'entretien.....	26-27
Protection contre le vol	13		
Transport de la trottinette électrique	13		
Entreposage	14		
Que faire après une chute ou un accident	14		
Nettoyage	14		
Instructions pour l'élimination de la batterie.....	15		
Configuration initiale	16		
Avant la première utilisation	16		
Avant chaque déplacement	17		

COMPOSANTS

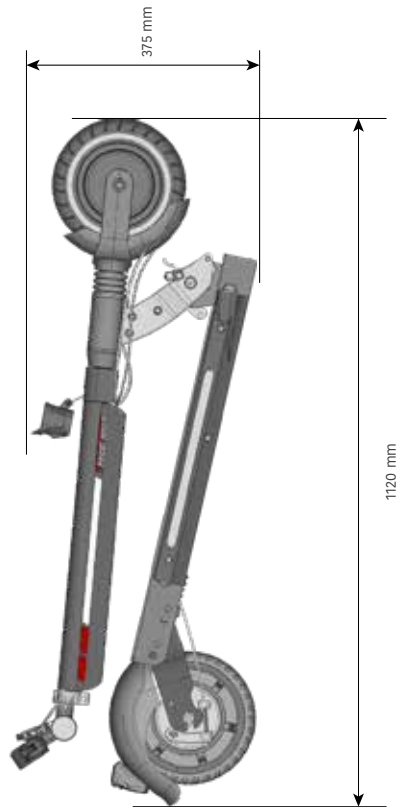
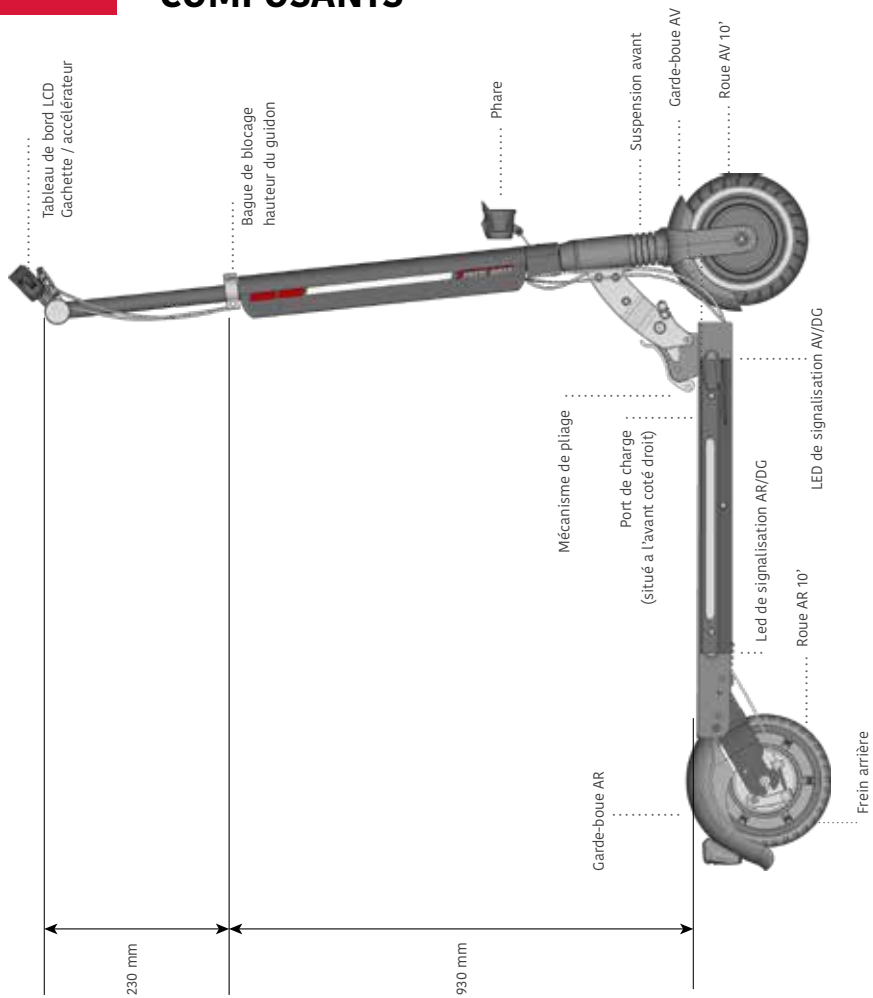

INFORMATION GÉNÉRALE

Manuel de l'utilisateur

Avant de commencer à utiliser la trottinette électrique, veuillez prendre le temps de lire avec attention le manuel de l'utilisateur, spécialement les instructions de sécurité. Veuillez respecter les codes de la route applicables aux trottinettes électriques qui sont également applicables dans d'autres pays et qui peuvent être différents. Veuillez conserver ce manuel de l'utilisateur pour référence ultérieure. Si vous remettez votre trottinette à une partie tierce, assurez-vous de lui remettre également ce manuel de l'utilisateur.

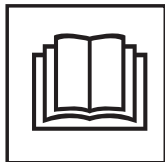

IMPORTANT !
Lisez attentivement et à conserver pour référence future.

Informations sur les produits et services

Cette notice utilisateur constitue une présentation générale de la gamme des produits et services de la marque GYROMAX. Les informations textuelles, photographiques ou autres qui y sont présentées ont un caractère général purement informatif et ne sauraient constituer un document contractuel susceptible de fonder une quelconque action en justice.

La société DIRECT INTERNATIONAL se réserve le droit de modifier les informations figurant dans le présent document, notamment relatives aux caractéristiques techniques des produits présentés, à tout moment, sans préavis, compte tenu de la nature évolutive des produits, sans que cela puisse engager la responsabilité de celle-ci.

Explication des termes et symboles

L'objectif des symboles de sécurité est d'attirer votre attention sur les dangers éventuels. Lisez les explications avec attention et assurez-vous que vous comprenez les symboles de sécurité. Le non-respect des instructions de sécurité peut entraîner des dommages corporels ou des dommages à des parties tierces ainsi que des dommages matériels.

Les symboles et mots de signalement suivants sont utilisés dans ce manuel d'utilisateur original, sur la trottinette électrique, ou sur l'emballage.



MISE EN GARDE

Indique un danger potentiel à risque moyen, qui peut résulter en des dommages corporels graves ou fatals si non respectés.



AVERTISSEMENT

Indique un danger potentiel à faible risque, qui peut résulter en des dommages corporels mineurs ou modérés si non respectés.



REMARQUE

Signale des informations pratiques et des conseils, qui facilite un usage optimal de la trottinette électrique.

UTILISATION PRÉVUE

- La trottinette électrique est exclusivement destinée à être utilisée sur des routes et chemins définis.
- La trottinette électrique est destinée au transport d'une personne.
- La trottinette électrique est conçue pour des personnes d'un poids maximum de 120 kg, et d'une taille maximum de 190 cm.
- Veuillez vous assurer que vous avez lu et compris le Code de la route de votre pays avant d'utiliser la trottinette électrique.
- La trottinette électrique n'est pas adaptée au transport de bagages ou d'enfants. Toute charge attachée au guidon affectera la stabilité de la trottinette.
- La trottinette électrique est destinée à un usage privé uniquement et non à des fins commerciales.
- Cet appareil peut être utilisé par des enfants âgés d'au moins 8 ans et par des personnes ayant des capacités physiques, sensorielles ou mentales réduites ou dénuées d'expérience ou de connaissance, s'ils (si elles) sont correctement surveillé(e)s ou si des instructions relatives à l'utilisation de l'appareil en toute sécurité leur ont été données et si les risques encourus ont été appréhendés. Les enfants ne doivent pas jouer avec l'appareil. Le nettoyage et l'entretien par l'utilisateur ne doivent pas être effectués par des enfants sans surveillance.
- L'appareil doit être utilisé uniquement avec l'alimentation fournie.
- Utilisez la trottinette électrique uniquement de la manière décrite dans le manuel de l'utilisateur original. Tout autre type d'usage est considéré comme non conforme et peut conduire à des accidents, des dommages corporels ou des dégâts matériels.

INSTRUCTIONS DE SÉCURITÉ

- N'utilisez pas la trottinette électrique si vous n'êtes pas complètement familier avec son opération et ses fonctions.
- Évitez de conduire à la tombée de la nuit ou dans des conditions de mauvais éclairage.
- Pour une visibilité et une sécurité optimale, équipez votre trottinette électrique avec des phares et conduisez toujours avec les lumières allumées.
- Portez toujours des équipements de protection adaptés.
- Assurez-vous de porter un casque adapté aux motos et approuvé même s'il n'y a pas d'exigences réglementaires.
- Portez toujours des chaussures.
- Évitez les descentes abruptes, car elles peuvent conduire à des chutes.
- Faites toujours attention aux autres usagers de la route. La mauvaise conduite des autres peut conduire à des accidents et à des dommages.
- N'effectuez pas de sauts avec la trottinette et assurez-vous toujours d'éviter les nids-de-poule, les bordures et autres obstacles.
- N'entreposez jamais la trottinette électrique dans des zones habitables ou près d'objets inflammables.

- Conduisez toujours doucement et portez une attention particulière à la condition de la route. Des conditions de routes imprévisibles, comme une chaussée glissante ou la présence de feuillage, peut conduire à un risque accru de dérapage.
- Ne touchez pas le frein après un freinage prolongé ; il peut être chaud.
- L'exposition a une forte humidité ambiante, ou le nettoyage à grande eau de la trottinette peut en affecter le système de freinage. Conduisez la trottinette dans un endroit sûr pour sécher les freins après nettoyage.
- Veuillez remarquer que la conduite demande qu'on s'y habitue. Lors de la conduite, assurez-vous que votre corps est orienté vers l'avant plutôt que vers l'arrière, sinon l'accélération peut soulever la roue avant du sol.
- Ne freinez jamais en vous aidant de votre pied contre le sol.
- Ne conduisez jamais sur le trottoir.



AVERTISSEMENT

Faites attention quand vous manipulez le frein de la roue avant. Trop de freinage avec le frein de la roue avant peut entraîner le retournement de la trottinette. Utilisez le frein de la roue avant avec une extrême précaution sur surfaces glissantes ou inégales.



MISE EN GARDE

Concernant l'utilisation de la batterie

- Assurez-vous de charger la batterie avec le chargeur livré avec la trottinette et uniquement à des températures situées entre 5° et 35° Celsius.
- Respectez les instructions de sécurité concernant la batterie.
- Ne chargez jamais la batterie sans surveillance.
- Lorsque vous chargez la batterie, assurez-vous que le branchement est correctement effectué, que la ventilation est adéquate et l'environnement sec.
- Ne mettez jamais le chargeur, les câbles de secteur et les câbles de connexions en contact avec l'eau, car cela peut provoquer une décharge électrique. Ne touchez pas la batterie et le chargeur avec des mains mouillées.
- Contrôlez la fiche de connexion et le chargeur à intervalles réguliers. Si vous constatez un dommage quelconque, faites-les remplacer.
- Entrez la batterie à des températures situées entre 5° et 35° Celsius.
- Gardez toujours la batterie hors de portée des enfants et des animaux.
- Toute réparation ou entretien de la batterie ou du chargeur doit être effectué par un spécialiste.



REMARQUE

Un dégât résultant du non respect des instructions d'entretien ci-dessus n'est pas couvert par les réclamations au titre de la garantie.



MISE EN GARDE

Équipements annexes et modifications

- Ne modifiez, ni n'installez, aucun accessoire inadéquat sur la trottinette, car cela pourrait vous mettre en danger.
- L'utilisation d'accessoires non autorisés peut entraîner des blessures graves ou des dommages sur la trottinette électrique.
- Il est interdit de « customiser » ou de « tuner » la trottinette électrique.
- N'accrochez pas des éléments comme des sacs sur le guidon, car cela aura un effet négatif sur les caractéristiques de maniabilité.
- Un serrage incorrect des vis peut entraîner la fatigue des matériaux. Le métal des vis perd de sa solidité lorsqu'elles sont sujettes à une contrainte excessive et peut casser. Cela augmente le risque d'accidents et de blessures. Utilisez toujours une clé dynamométrique pour serrer les vis.
- Consultez toujours un spécialiste pour les réparations du système de transmission.

INSTRUCTIONS CONCERNANT L'UTILISATION

Identification de l'unité

Le numéro de série se trouve sur la partie arrière à gauche sur le deck. Veuillez noter le numéro de série de votre trottinette électrique.



XX-XXXX XXXX XXX

Plus d'informations sur votre trottinette sont disponibles sur l'étiquette adhésive collée sur votre trottinette.

Usure

L'utilisation de la trottinette électrique entraîne un phénomène naturel d'usure. Pour vous assurer de conduire en toute sécurité, veuillez lire le chapitre « Maintenance », respectez les intervalles de fréquence d'entretien et faites-les enregistrer sur le relevé de services par un centre de services autorisé. De plus, respectez les instructions de la section « Avant chaque déplacement », chaque fois que vous démarrez

Instructions concernant l'utilisation de la batterie

La batterie lithium-ion intégrée est un produit de haute technologie qui fournit d'excellentes performances s'il est manipulé et entretenu avec soin. Veuillez lire et suivre la section « Chargement de la batterie » du chapitre « Instructions chargeur / batterie ».

Protection contre le vol

Assurez-vous de ne jamais laisser votre trottinette électrique sans surveillance, et protégez-la toujours des voleurs avec un cadenas adapté. Utilisez un cadenas à vélos disponible dans le commerce pour attacher la trottinette dans la zone du mécanisme de pliage.

Transport de la trottinette électrique

Les batteries sont sujettes à la législation sur les marchandises dangereuses. Des contraintes spécifiques d'emballage et d'étiquetage s'appliquent concernant le transport par une partie tierce (par exemple fret aérien ou service de livraison). Dans le cas d'une cargaison, veuillez contacter un expert en marchandises dangereuses. Ne transportez pas de batteries endommagées.

Que faire après une chute ou un accident

Après une chute ou un accident, amenez votre trottinette électrique dans un centre de service autorisé et faites-la inspecter pour vérifier si elle a subi des dommages quelconques.

Nettoyage

Pour empêcher la corrosion des vis et une usure inutile, il est conseillé de nettoyer complètement et de sécher l'unité tous les trois mois et après chaque déplacement sous la pluie. Après le nettoyage, rincez la trottinette avec chiffon imbibé d'eau pour enlever toute trace de l'agent nettoyant utilisé. Ensuite, séchez la trottinette avec un chiffon sec.

Entreposage

Ne laissez pas votre trottinette en plein soleil ou dans un environnement froid durant des périodes de temps longs. La température d'entreposage idéale pour votre trottinette et sa batterie est située entre 15 et 20 °C. N'entrez pas votre trottinette dans des zones habitables, mais dans un garage.

Instructions pour la destruction de tout ou partie de la trottinette

- Faites attention à l'environnement lors de sa destruction et respectez les instructions suivantes :
- La batterie doit être retirée de l'appareil avant que celui-ci ne soit mis au rebut.
- L'appareil doit être déconnecté du réseau d'alimentation lorsqu'on retire la batterie.
- La batterie doit être éliminée de façon sûre.
- Il convient d'attirer l'attention sur les problèmes d'environnement dus à la mise au rebut des piles usagées de façon sûre. Déposez la batterie dans un bac de collecte prévus pour cet effet (renseignez-vous auprès de votre revendeur afin de protéger l'environnement).



CONFIGURATION INITIALE

Avant la première utilisation

- Vérifiez le contenu de la livraison.
- La batterie est partiellement chargée à la livraison. Avant de l'utiliser pour la première fois, chargez la batterie en utilisant le chargeur fourni à cet effet.
- Choisissez un lieu dégagé, au sol régulier, sans risque de collision. Vous pourrez ainsi apprendre à maîtriser votre trottinette en toute sécurité.



MISE EN GARDE

Informations importantes

- Pour des raisons de sécurité votre trottinette est bridée à 25 km/h, vitesse maximale conforme à la réglementation en vigueur. Si vous la débridez, vous serez seuls responsables d'enfreindre les règles de circulation sur les voies ouvertes au public et assumerez seuls les risques et périls associés.
- Une assurance Responsabilité Civile Circulation est obligatoire. Vous devez vous assurer auprès de votre assureur qu'il couvre ce risque. Pour davantage de précisions veuillez consulter les Informations sur www.speedtrott.com.
- SPEEDTROT ne peut être tenu pour responsable d'éventuels accidents ou dommages directement ou indirectement liés à une mauvaise utilisation de ce produit.

Avant chaque déplacement

La trottinette électrique doit être inspectée pour vérifier sa capacité à fonctionner correctement avant chaque déplacement. Le véhicule est fourni prêt à être utilisé. Parce que des défauts pouvant potentiellement entraîner des dysfonctionnements du véhicule peuvent aussi bien se produire pendant le transport que quand le véhicule est à l'arrêt, veuillez toujours prêter attention aux points suivants avant utilisation pour la première fois et avant chaque déplacement :

Élément des vérifications	Contenu des vérifications
Condition générale	Toutes les vis sont-elles fermement serrées et tous les composants sont-ils bien fixés ?
Freins	Les freins sont-ils correctement enclenchés et entièrement fonctionnels ?
mécanisme de pliage	Le mécanisme de pliage est-il proprement emboîté et le levier de blocage abaissé et serré fermement ?
Béquille latérale	La béquille latérale est-elle pliée correctement sous le repose-pied ?
État de charge de la batterie	Est-ce que la batterie est suffisamment chargée ?
Mode de conduite en cours	Quel mode de conduite est actuellement défini ?

OPÉRATION

Dépliage / repliage des poignées

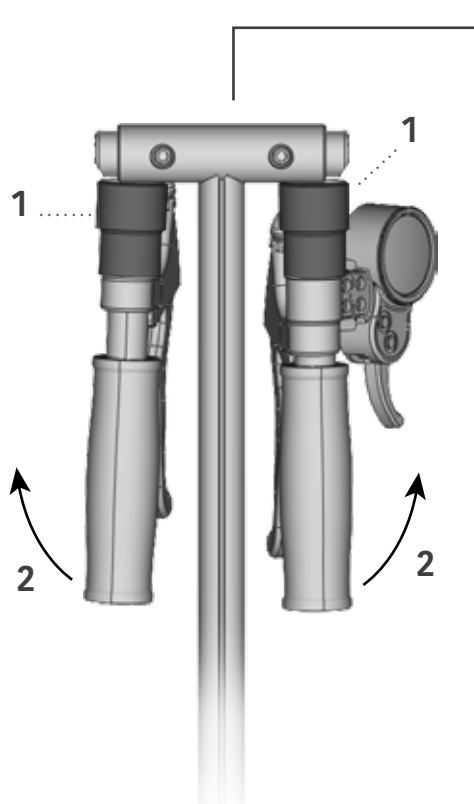

Vous recevez votre trottinette avec les poignées pliées dans cette position. Relevez les poignées une à une.

Faites coulisser simultanément la bague (1) vers la poignée et relevez la partie amovible du guidon (2).

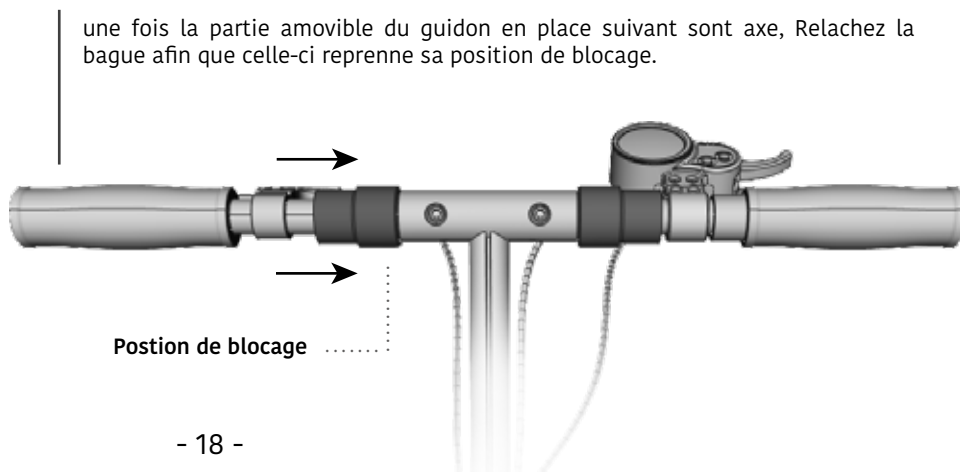

OPÉRATION

Dépliage de la trottinette

1. Tenez-vous en face de la trottinette. Pressez sur les boutons de pliage/dépliage vers l'intérieur avec la main gauche, puis tirez vers le haut le tube avant avec la main droite jusqu'à ce qu'il clique.



2. Tirez vers le haut et verrouillez le levier de pliage. Veillez à régler le levier de pliage de manière à ce qu'il se ferme hermétiquement et soit solidement en place.



3. Desserrez la pince de déverrouillage rapide et régler la barre en T à votre hauteur. Ensuite, verrouillez la pince de déverrouillage rapide.



Pliage de la trottinette

1. Pliez la béquille, tirez la pince pliante vers le bas



2. Appuyez fermement sur les deux côtés du bouton de pliage vers l'intérieur, avec la main droite, tandis que la main gauche accompagne la colonne de direction.



3. Finissez l'opération de pliage en basculant la colonne de direction jusqu'au garde-boue arrière.

CHARGEMENT DE LA BATTERIE

Chargement de la batterie

- Utilisez exclusivement le chargeur fournit par SPEEDTROT !
- Le câble souple en sortie du chargeur ne peut être remplacé.

Si celui-ci est endommagé, il convient de remplacer le chargeur auprès de votre revendeur SPEEDTROT.

- Branchez le chargeur à la prise murale en premier.
- Veillez à ce que le port de charge situé sur le flanc de la trottinette soit sec et propre.
- Branchez ensuite le chargeur à la trottinette.

. Lumière ROUGE : la batterie est en cours de chargement

. Lumière verte : La charge est complète



Pendant les périodes d'inactivité, conservez TOUJOURS la batterie à mi-charge et chargez-la au minimum une fois par mois environ 30 minutes, ceci même si vous n'utilisez pas la trottinette. Cela permet de maintenir la batterie complètement fonctionnelle et de prolonger sa durée de vie.

Débranchez le chargeur avant tout entretien de la machine.

Une électrisation peut occasionner des blessures corporelles graves.

Conduite avec la trottinette électrique



MISE EN GARDE

Conduisez lentement pour vous accoutumer à la nouvelle sensation de conduite, spécialement quand vous conduisez pour la première fois. Soyez toujours conscient que le déplacement à des vitesses plus élevées sur une trottinette électrique entrainera également une distance de freinage plus grande.

Mise sous tension

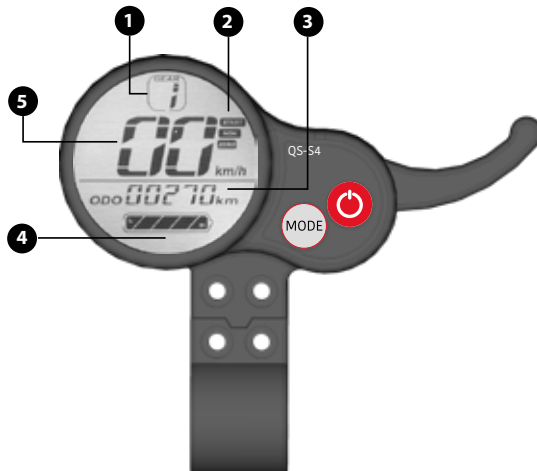

- 1 Indicateur Mode de vitesse
- 2 Indicateur Mode de démarrage
- 3 Indicateur kilométrage parcouru
- 4 Indicateur niveau de batterie
- 5 Indicateur de vitesse

Contrôles



Un appui de quelques secondes sur le bouton « POWER » permet la mise sous tension de la trottinette.



Après la mise sous tension, un appui bref sur ce bouton «POWER » permet de faire basculer l'affichage vers le kilométrage journalier (TRIP), le kilométrage total (ODO) et le voltage (U) de la batterie.



Lorsque la trottinette est sous-tension, vous pouvez sélectionner le mode de vitesse souhaité (1 à 3) en appuyant brièvement sur le bouton « MODE ».



Lorsque la trottinette est sous-tension et en appuyant simultanément sur les boutons « POWER » et « MODE », vous accédez au menu de paramétrage de la trottinette.



En appuyant brièvement sur le bouton « POWER » vous pouvez faire défiler les différents paramètres. De P1 à P20



Pour entrer et changer la valeur d'un paramètre, il vous faudra appuyer sur le touche « MODE ».



Lorsque vous êtes rentré dans le paramètre souhaité, vous pouvez appuyez brièvement et successivement sur la touche « MODE »



Pour enregistrer la nouvelle valeur introduite et passer au paramètre suivant, il suffira d'appuyer sur le bouton « POWER »

Accès aux paramètres du contrôleur

- P01 : Luminosité du rétro-éclairage : Niveau 1 est le plus foncé, niveau 3 le plus lumineux ; Défaut : 3
- P02 : Unité de distance : 0 = Km - 1 = Mile - Défaut : Km
- P03 : Niveau de sous-tension : 24v, 36v, 48v, 52v, 60v, Défaut : 52v
- P04 : Délai avant mise en veille : 0 signifie pas d'arrêt automatique. La plage est de 1-60 minutes.
Par défaut : 5 mn
- P06 : Diamètre de la roue : L'unité est le pouce. Par défaut : 8
- P07 : Paramètre le compteur magnétique. La plage est de 0-255. Par défaut : 28
- P08 : Limitation VITESSE : La plage est de 0-100%. Défaut : 100
- P09 : Mode de départ : 0 = démarrage immédiat 1 = démarrage avec impulsion au pied
- P11 : Commutateur EABS (Freinage électronique) 0 = SANS 1 = SOFT 2 = HARD
- P12 : Assistance accélération progressive. La plage est de 1-5. La plus lente 1. Le plus rapide est 5. Par défaut : 3
- P15 : Contrôleur sous-tension (NE PAS MODIFIER)
- P16 : Réglage ODO Zéro : appuyer sur + pendant 5 secondes, ODO se remettra à zéro.
- P17 : contrôle le régulateur de vitesse.
0 = mode sans régulateur de vitesse,
1 = mode avec régulateur. Il s'enclenchera si vous maintenez plus de 6 secondes la même vitesse. Vous pouvez alors relâcher l'accélérateur, la trottinette va garder la vitesse enregistrée.
L'action sur les freins ou l'accélérateur coupe le régulateur.
- P20 : Le protocole de communication est 4 par défaut. Ne peut se changer.

GARANTIE / SAV

Si vous constatez un problème ou si avez besoin d'une intervention technique sur votre trottinette, nous vous recommandons de prendre contact avec votre revendeur agréé ou avec le service client SPEEDTROT.

La liste des revendeurs est disponible sur www.speedtrott.com

La décision de mise en œuvre de la garantie est du ressort du fabricant. Voir les conditions de garantie dans les conditions générales de ventes sur le site www.gyromax.fr

Pour toute intervention sous garantie, nous exigerons :

- un accord préalable de nos services – Demande SAV à faire,
- un justificatif d'achat,
- le carnet d'entretien à jour.

Toutes modifications techniques et/ou esthétiques entraîneront l'annulation de la garantie sur l'ensemble de la trottinette. LES TRAVAUX RÉALISÉS PAR LE CLIENT LUI-MÊME ENTRAÎNENT L'ANNULATION IMMÉDIATE DE LA GARANTIE.

DONNÉES TECHNIQUES

GX12

Spécifications	Modèle	GX-12
	Dimensions	1085*590*1200 mm
	Entraxe roues	840 mm
	Poids Net	15,8 Kg
GX12	Charge maxi.	100 Kg
	Vitesse max.	25 Km/h
	Pente max.	20%
	Type de batterie	Cells Samsung Li-ion
Batterie	Tension nominale	36 V
	Capacité de la batterie	10,4 Ah
	Autonomie	30 Km
Moteur	Type de moteur	brushless DC
	Puissance moteur	350 W
Chargeur	Tension de sortie	42 V
	Courant de sortie	2A
	Temps de charge	5 heures
	Taille	8 pouces
Pneus	Type	Pneu gonflé AV Pneu plein AR
Freins	AR	Tambour
Eclairage	AV / AR	LED

GX14

Spécifications	Modèle	GX-14
	Dimensions	1085*590*1200 mm
	Entraxe roues	840 mm
	Poids Net	16,8 Kg
GX14	Charge maxi.	100 Kg
	Vitesse max.	25 Km/h
	Pente max.	20%
	Type de batterie	Cells Panasonic Li-ion
Batterie	Tension nominale	48 V
	Capacité de la batterie	13 Ah
	Autonomie	40 Km
Moteur	Type de moteur	brushless DC
	Puissance moteur	500 W
Chargeur	Tension de sortie	54,6 V
	Courant de sortie	2A
	Temps de charge	6,5 heures
	Taille	8 pouces
Pneus	Type	Pneu gonflé AV Pneu plein AR
Freins	AV / AR	Tambour
Eclairage	AV / AR	LED

CARNET D'ENTRETIEN

Date :	Cachet du revendeur
Kilométrage machine :	
Nature de l'intervention :	
Observations :	

Date :	Cachet du revendeur
Kilométrage machine :	
Nature de l'intervention :	
Observations :	

Date :	Cachet du revendeur
Kilométrage machine :	
Nature de l'intervention :	
Observations :	

Date :	Cachet du revendeur
Kilométrage machine :	
Nature de l'intervention :	
Observations :	

Date :	Cachet du revendeur
Kilométrage machine :	
Nature de l'intervention :	
Observations :	

Date :	Cachet du revendeur
Kilométrage machine :	
Nature de l'intervention :	
Observations :	

CARNET D'ENTRETIEN

Date :	Cachet du revendeur
Kilométrage machine :	
Nature de l'intervention :	
Observations :	

Date :	Cachet du revendeur
Kilométrage machine :	
Nature de l'intervention :	
Observations :	

Date :	Cachet du revendeur
Kilométrage machine :	
Nature de l'intervention :	
Observations :	

Date :	Cachet du revendeur
Kilométrage machine :	
Nature de l'intervention :	
Observations :	

Date :	Cachet du revendeur
Kilométrage machine :	
Nature de l'intervention :	
Observations :	

Date :	Cachet du revendeur
Kilométrage machine :	
Nature de l'intervention :	
Observations :	

www.speedtrott.com

Une marque de DIRECT INTERNATIONAL

Parc d'Activités Économiques
Thèze-Miossens, 64450 Miossens, France
contact@speedtrott.com

