



DESCRIPTION - CONDUITE - ENTRETIEN



SPEEDTROTTM
TROTINETTES ELECTRIQUES

MANUEL
D'UTILISATION
Notice originale

EVA
TROTINETTES ELECTRIQUES

ÉDITION 2022

| | |
|--|--------------|
| Composants..... | 4 |
| Informations générales | 5 |
| Manuel de l'utilisateur | 5 |
| Explication des termes et symboles | 6 |
| Utilisation prévue..... | 7 |
| Instructions de sécurité..... | 8-11 |
| Configuration initiale | 12 |
| Instruction concernant l'utilisation..... | 13 |
| Identification de l'unité..... | 13 |
| Usure | 13 |
| Batterie | 14 |
| Protection contre le vol | 14 |
| Transport de la trottinette électrique | 14 |
| Entreposage | 14 |
| Que faire après une chute ou un accident | 15 |
| Nettoyage | 15 |
| Réparation | 15 |
| Opération | 16 |
| Pliage et dépliage des poignées | 16 |
| Pliage et dépliage de la trottinette | 17-18 |
| Mise sous tension et contrôles | 19-20 |
| Paramètres LCD | 21 |
| Commodo de signalisation..... | 22 |
| Suspensions..... | 22 |
| ECO/DUAL-SINGLE/DUAL..... | 22 |
| Chargement de la batterie | 23 |
| Avant chaque déplacement | 24 |
| Conduite | 25-26 |
| Risques résiduels | 27 |
| Design et dimensions | 28 |
| Données techniques..... | 29 |
| Destructions | 30 |
| Garantie / SAV..... | 31 |
| Carnet d'entretien..... | 32 |
| Déclarations de conformité | 33-34 |
| Législation | 35 |

COMPOSANTS

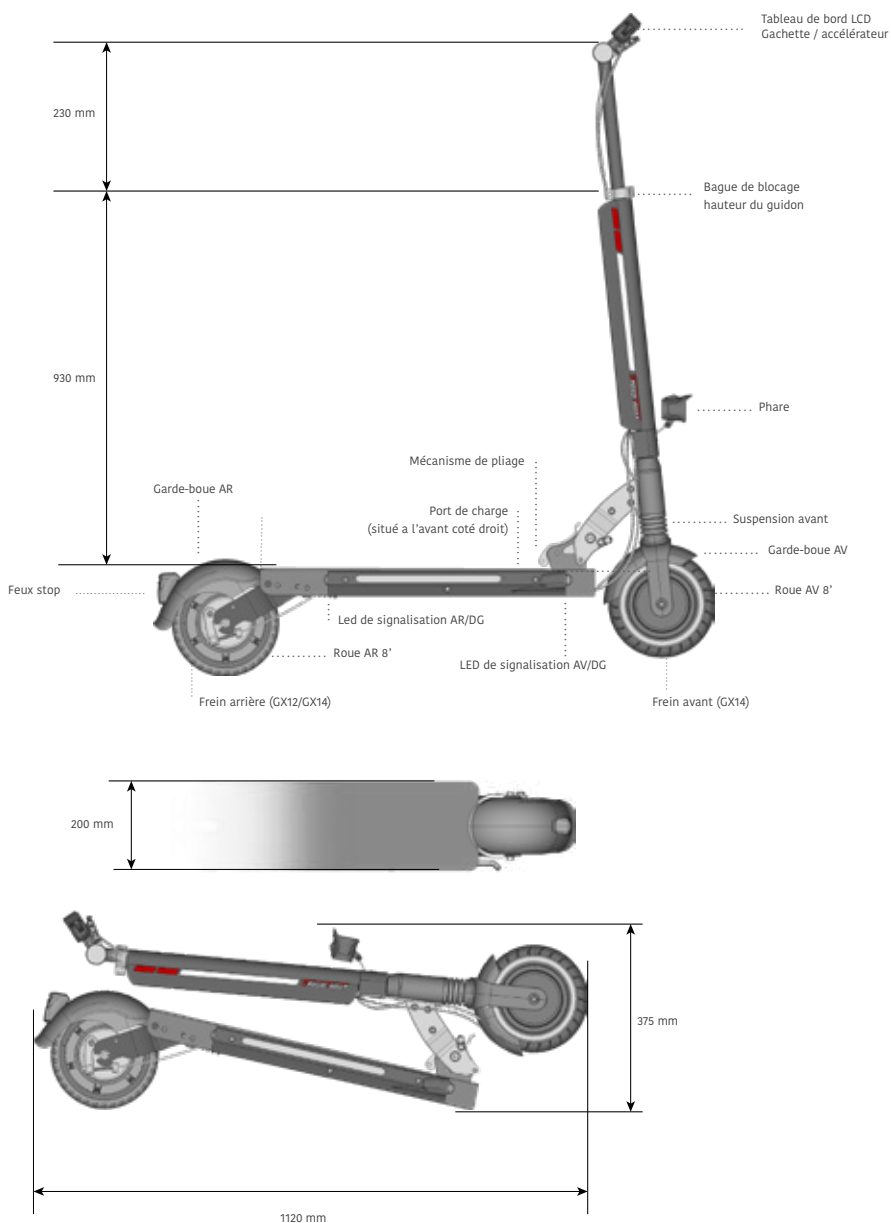

Ces caractéristiques sont données à titre indicatif. Dans un souci d'amélioration constante, nous nous réservons le droit de les faire évoluer sur le plan technique, fonctionnel ou esthétique.

INFORMATIONS GÉNÉRALES

Manuel de l'utilisateur

Avant de commencer à utiliser la trottinette électrique, veuillez prendre le temps de lire avec attention le manuel de l'utilisateur, spécialement les instructions de sécurité. Veuillez respecter les codes de la route applicables aux trottinettes électriques qui sont également applicables dans d'autres pays et qui peuvent être différents. Veuillez conserver ce manuel de l'utilisateur pour référence ultérieure. Si vous remettez votre trottinette à une partie tierce, assurez-vous de lui remettre également ce manuel de l'utilisateur.

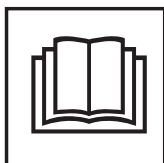

IMPORTANT !

Lisez attentivement et à conserver pour référence future.

Informations sur les produits et services

Cette notice utilisateur constitue une présentation générale de la gamme des produits et services de la marque GYROMAX. Les informations textuelles, photographiques ou autres qui y sont présentées ont un caractère général purement informatif et ne sauraient constituer un document contractuel susceptible de fonder une quelconque action en justice.

La société DIRECT INTERNATIONAL se réserve le droit de modifier les informations figurant dans le présent document, notamment relatives aux caractéristiques techniques des produits présentés, à tout moment, sans préavis, compte tenu de la nature évolutive des produits, sans que cela puisse engager la responsabilité de celle-ci.

Explication des termes et symboles

L'objectif des symboles de sécurité est d'attirer votre attention sur les dangers éventuels. Lisez les explications avec attention et assurez-vous que vous comprenez les symboles de sécurité. Le non-respect des instructions de sécurité peut entraîner des dommages corporels ou des dommages à des parties tierces ainsi que des dommages matériels.

Les symboles et mots de signalement suivants sont utilisés dans ce manuel d'utilisateur original, sur la trottinette électrique, ou sur l'emballage.



MISE EN GARDE

Indique un danger potentiel à risque moyen, qui peut résulter en des dommages corporels graves ou fatals si non respectés.



AVERTISSEMENT

Indique un danger potentiel à faible risque, qui peut résulter en des dommages corporels mineurs ou modérés si non respectés.



REMARQUE

Signale des informations pratiques et des conseils, qui facilite un usage optimal de la trottinette électrique.

UTILISATION PRÉVUE

-12

- L'utilisation de la trottinette est interdite aux enfants de moins de 12 ans.
- L'utilisation de la trottinette est déconseillée aux femmes enceintes.
- Cet appareil peut être utilisé par des enfants à partir de 12 ans sous la surveillance d'un adulte, et par des personnes ayant des capacités physiques, sensorielles ou mentales réduites ou un manque d'expérience et de connaissances à condition qu'elles soient correctement surveillées ou qu'elles aient reçu par une personne responsable de leur sécurité des instructions préalables relatives à l'utilisation de l'appareil en toute sécurité et que les risques encourus soient appréhendés.



- L'utilisation sur la voie publique est règlementée. Vous devez emprunter prioritairement les pistes cyclables. En l'absence de celles-ci, vous pouvez rouler exclusivement sur les routes limitées à 50 km/h. Hors agglomération, vous ne pouvez rouler que sur les voies vertes et les pistes cyclables.



- Sur les trottoirs, les zones piétonnes, les immeubles ou tout autre lieu dédié aux piétons, vous devez vous déplacer avec votre trottinette à la main.



- N'utilisez pas votre trottinette dans des endroits fréquentés lors de votre première utilisation. Un temps d'adaptation est nécessaire pour maîtriser le produit.



- Il est interdit de circuler à plusieurs sur votre trottinette.



- Le poids maximum supporté par la trottinette est de 100Kg.



- Le poids minimal pour utiliser la trottinette est de 20 kgs.
- Le non-respect de ces recommandations de poids altère les performances d'accélération et de freinage de votre trottinette et peut vous mettre en danger en réduisant sa capacité de décélération ou d'arrêt en toute sécurité.

INSTRUCTIONS DE SÉCURITÉ



MISE EN GARDE

Concernant l'utilisation de la trottinette électrique

- Les enfants ne doivent pas jouer avec l'appareil.
- Vérifiez régulièrement que votre trottinette est en bon état, lisez attentivement ce manuel et assurez-vous d'avoir bien compris toutes les informations sur le produit avant de l'utiliser.
- Avant chaque usage, vérifiez l'état général de votre trottinette (état des pneus, freins, batterie, phare, feu arrière)
- Votre trottinette comporte des pièces soumises à échauffement comme le disque de frein et les roues. Il est interdit de toucher à ces éléments moins d'une heure après l'utilisation de votre trottinette.



- Il est fortement recommandé à tout utilisateur de porter des protections adéquates lors de l'utilisation de votre trottinette pour éviter tout dommage corporel en cas de chute : chaussures, casque, gants, genouillères, coudières.



- Renseignez-vous auprès des autorités locales afin de connaître les restrictions éventuelles de circulation.

- Veuillez à respecter les marquages au sol, la signalisation, ainsi que le code de la route. Laissez passer les piétons lorsque vous roulez avec votre trottinette.



- N'hésitez pas à signaler votre présence aux autres usagers via l'avertisseur sonore (sonnette).



- Lorsque vous roulez avec d'autres personnes, maintenez une distance de sécurité d'au moins 6 mètres entre vous pour diminuer les risques de collisions.

- Ne démarrez pas et ne vous arrêtez pas de manière brutale.



- Veillez à toujours être visible de tout le monde. La nuit ou dès que la luminosité baisse, allumez votre phare avant, votre feu arrière (selon version) , portez un gilet (ou autre équipement rétro réfléchissant).



- Gardez toujours vos mains sur le guidon lors de l'utilisation de votre trottinette. L'usage du Smartphone ou tout autre objet en roulant est interdit. L'utilisation d'écouteurs ou de casques audio est interdite.



- Gardez toujours vos pieds sur le repose-pied lorsque vous roulez.

- Ne pas sauter d'obstacles avec votre trottinette.

- Ne pas sauter sur le plateau de votre trottinette.

- Évitez de rouler sur des routes jonchées d'objets épars, tels que des branches, des déchets ou des petites pierres.

- Adaptez votre vitesse (et votre distance de sécurité) en fonction de votre environnement afin de pouvoir arrêter votre trottinette à tout moment.

- L'utilisation sous l'emprise d'alcool ou/et de stupéfiants est interdite.



- L'utilisation sur des passages accidentés ou une utilisation trop longue pourrait entraîner des vibrations nombreuses du corps pouvant déclencher certaines douleurs, utilisez la trottinette de manière raisonnable afin de limiter ces risques.



- Vous devez vous souscrire à une police d'assurance pour ce genre d'appareil dans le cas d'un dommage ou blessure causé à un tiers mais aussi dans le cas d'une blessure de l'utilisateur. Veuillez-vous renseigner auprès de votre assureur.



AVERTISSEMENT

Gardez le plastique d'emballage hors de portée des enfants pour éviter toute suffocation.



MISE EN GARDE

Concernant l'utilisation de la batterie

- Assurez-vous de charger la batterie avec le chargeur livré avec la trottinette et uniquement à des températures situées entre 5° et 35° Celsius.
- Respectez les instructions de sécurité concernant la batterie.
- Ne chargez jamais la batterie sans surveillance.
- Lorsque vous chargez la batterie, assurez-vous que le branchement est correctement effectué, que la ventilation est adéquate et l'environnement sec.
- Ne mettez jamais le chargeur, les câbles de secteur et les câbles de connexions en contact avec l'eau, car cela peut provoquer une décharge électrique. Ne touchez pas la batterie et le chargeur avec des mains mouillées.
- Contrôlez la fiche de connexion et le chargeur à intervalles réguliers. Si vous constatez un dommage quelconque, faites-les remplacer.
- Entreposez toujours la batterie à des températures situées entre 5° et 35° Celsius.
- Gardez toujours la batterie hors de portée des enfants et des animaux.
- Toute réparation ou entretien de la batterie ou du chargeur doit être effectué par un spécialiste.



REMARQUE

Un dégât résultant du non respect des instructions d'entretien ci-dessus n'est pas couvert par les réclamations au titre de la garantie.



MISE EN GARDE

Équipements annexes et modifications

- Ne modifiez, ni n'installez, aucun accessoire inadéquat sur la trottinette, car cela pourrait vous mettre en danger.
 - L'utilisation d'accessoires non autorisés peut entraîner des blessures graves ou des dommages sur la trottinette électrique.
 - Il est interdit de « customiser » ou de « tuner » la trottinette électrique.
 - N'accrochez pas des éléments comme des sacs sur le guidon, car cela aura un effet négatif sur les caractéristiques de maniabilité.
-



MISE EN GARDE

Pour l'installation, l'entretien et la réparation

- Un serrage incorrect des vis peut entraîner la fatigue des matériaux. Le métal des vis perd de sa solidité lorsqu'elles sont sujettes à une contrainte excessive et peut casser. Cela augmente le risque d'accidents et de blessures. Utilisez toujours une clé dynamométrique pour serrer les vis.
- Consultez toujours un spécialiste pour les réparations du système de transmission.

CONFIGURATION INITIALE

Avant la première utilisation

- Vérifiez le contenu de la livraison.
- La batterie est partiellement chargée à la livraison. Avant de l'utiliser pour la première fois, chargez complètement la batterie en utilisant le chargeur fourni à cet effet.
- Choisissez un lieu dégagé, au sol régulier, sans risque de collision. Vous pourrez ainsi apprendre à maîtriser votre trottinette en toute sécurité.



MISE EN GARDE

Informations importantes

- Pour des raisons de sécurité votre trottinette est bridée à 25 km/h, vitesse maximale conforme à la réglementation en vigueur. Si vous la débridez, vous serez seuls responsables d'enfreindre les règles de circulation sur les voies ouvertes au public et assumerez seuls les risques et périls associés.
- SPEEDTROT ne peut être tenu pour responsable d'éventuels accidents ou dommages directement ou indirectement liés à une mauvaise utilisation de ce produit.

Les trottinettes de la marque SPEEDTROT sont destinées à un usage privé. L'utilisation professionnelle telle que la location ou toute autre utilisation commerciale intensive est exclue.

INSTRUCTIONS CONCERNANT L'UTILISATION

Identification de l'unité

Selon l'année de production, le numéro de série se trouve sur la partie arrière sur la face supérieure du plateau ou juste au dessus de la béquille latérale. Veuillez noter le numéro de série de votre



XX-XXXX XXXX XXX

XX-XXXX XXXX XXX

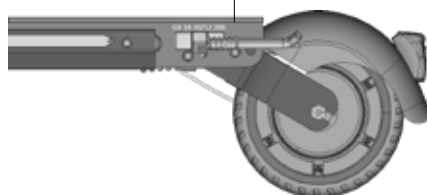

.....

- Plus d'informations sur votre trottinette sont disponibles sur l'étiquette adhésive collée sur votre trottinette.

Usure

L'utilisation de la trottinette électrique entraîne un phénomène naturel d'usure. Pour vous assurer de conduire en toute sécurité, veuillez lire le chapitre « Maintenance », respectez les intervalles de fréquence d'entretien et faites-les enregistrer sur le relevé de services par un centre de services autorisé. De plus, respectez les instructions de la section « Avant chaque déplacement », chaque fois que vous démarrez votre trottinette électrique.

Instructions concernant l'utilisation de la batterie

La batterie lithium-ion intégrée est un produit de haute technologie qui fournit d'excellentes performances s'il est manipulé et entretenu avec soin. Veuillez lire et suivre la section « Chargement de la batterie ».

Protection contre le vol

Assurez-vous de ne jamais laisser votre trottinette électrique sans surveillance, et protégez-la toujours des voleurs avec un cadenas adapté. Utilisez un cadenas à vélos disponible dans le commerce pour attacher la trottinette dans la zone du mécanisme de pliage.

Transport de la trottinette électrique

Les batteries sont sujettes à la législation sur les marchandises dangereuses. Des contraintes spécifiques d'emballage et d'étiquetage s'appliquent concernant le transport par une partie tierce (par exemple fret aérien ou service de livraison). Dans le cas d'une cargaison, veuillez contacter un expert en marchandises dangereuses. Ne transportez pas de batteries endommagées. Lors du transport, la trottinette doit être hors tension (éteinte), correctement emballée et protégée pour éviter tous chocs ou mise en marche intempestive

Stockage

Ne laissez pas votre trottinette en plein soleil ou dans un environnement froid durant des périodes de temps longs. N'entreposez pas votre trottinette dans des zones habitables, mais dans un garage.

Le stockage de la trottinette doit se faire dans un endroit frais, aéré, propre et sec, dans la position « parking » (béquille en position ouverte, sur une surface plane, ni en pente, ni accidentée), que le chargeur soit débranché et que la trottinette soit hors tension (éteinte).

Que faire après une chute ou un accident



- Si un accident de la circulation se produit lorsque vous roulez avec votre trottinette, restez calme, sécurisez les lieux et attendez le personnel compétent qui gèrera la situation de manière responsable et légale.

Après une chute ou un accident, amenez votre trottinette électrique dans un centre de service autorisé et faites-la inspecter pour vérifier si elle a subi des dommages quelconques.

Nettoyage

Pour empêcher la corrosion des vis et une usure inutile, il est conseillé de nettoyer complètement et de sécher l'unité tous les trois mois et après chaque déplacement sous la pluie. Après le nettoyage, rincez la trottinette avec chiffon imbibé d'eau pour enlever toute trace de l'agent nettoyant utilisé. Ensuite, séchez la trottinette avec un chiffon sec.

Le nettoyage et l'entretien de l'appareil par l'utilisateur ne doivent pas être effectués par des enfants.



REMARQUE

Utilisez des agents nettoyants spécifiques et des produits d'entretien à cet appareil ainsi qu'une éponge douce. N'utilisez jamais de solvants pour le nettoyage

Réparation

Toutes les réparations doivent être effectuées par un distributeur autorisé ou par un centre de service agréé. N'effectuez aucune réparation des composants électriques vous-même. Seul un spécialiste peut ouvrir des compartiments comprenant des composants électriques intégrés.

Pliage et dépliage des poignées

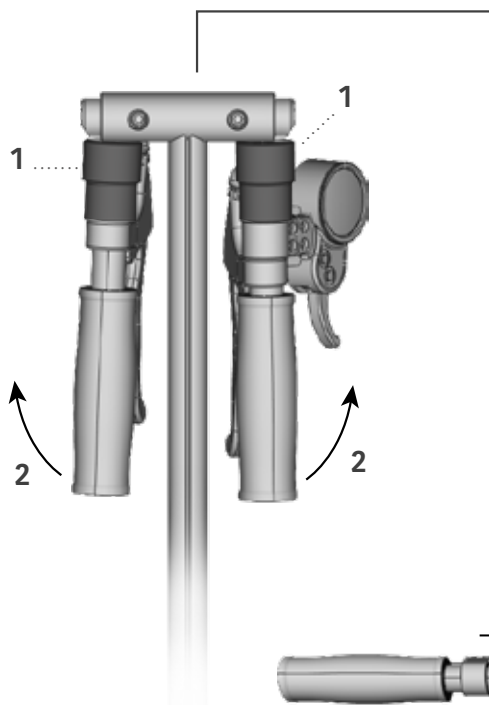

Vous recevez votre trottinette avec les poignées pliées dans cette position. Relevez les poignées (2) une à une.

Faites coulisser simultanément la bague (1) vers la poignée et relevez la partie amovible du guidon (2).

Relevez les barres du guidon une à une suivant leurs axes.

une fois la partie amovible du guidon en place suivant son axe, Relâchez la bague afin que celle-ci reprenne sa position de blocage.

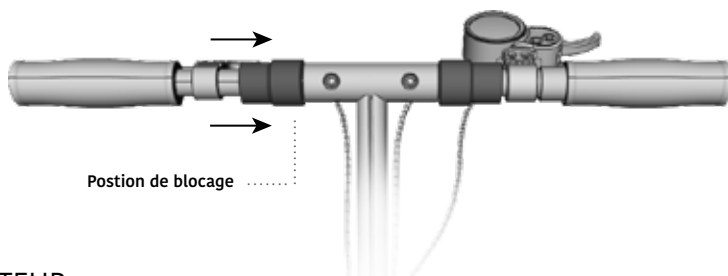

RÉGLAGE DE LA HAUTEUR DU GUIDON SUR 3 NIVEAUX :

Desserrez la pince de déverrouillage rapide et régler la barre en T à votre hauteur selon les 3 niveaux proposés (bille de sécurité). Ensuite, verrouillez la pince de déverrouillage rapide.



Pour replier, effectuez les mêmes opérations en sens inverse.

Dépliage de la trottinette

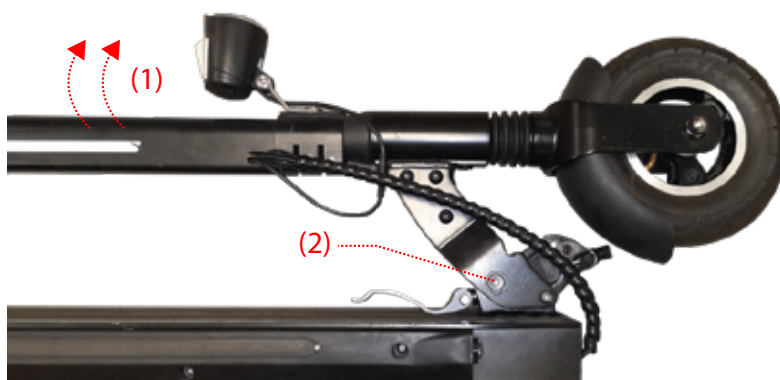

1. Vous recevez la trottinette pliée. Sortez la du carton et posez la sur le sol en dépliant la béquille pour plus de stabilité.
2. Relevez légèrement le manche (1) et appuyez simultanément sur les 2 boutons poussoirs (2) sur le côté de la chappe.
3. Relevez complètement le manche jusqu'à entendre un « clic » des boutons poussoirs indiquant le verrouillage de l'axe de blocage dans son logement (3).

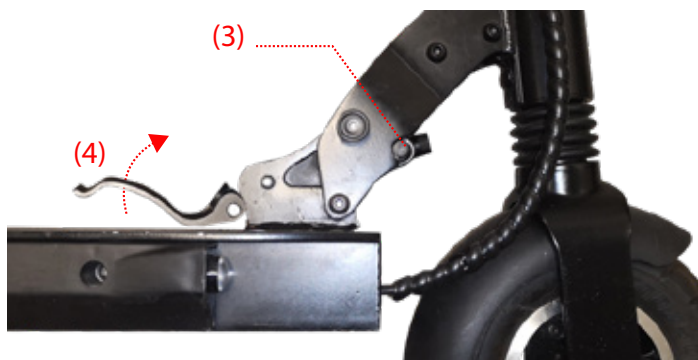

4. RÉGLAGE DU LEVIER DE SÉCURITÉ (4).

Sur les trottinettes GX14 la résistance du levier de sécurité se règle au moyen de l'écrou moleté (5). L'écrou moleté permet un réglage manuel ferme. Toujours veiller à serrer fermement le dispositif sans pour autant devoir forcer excessivement sur le levier de sécurité.

5. Fermer ensuite le levier de sécurité (4) de manière à ce qu'il «épouse» correctement le bloc pivot (6) comme sur la fig3 ci dessous.

Le levier de sécurité doit être fermé par un mouvement d'appui vers l'avant.

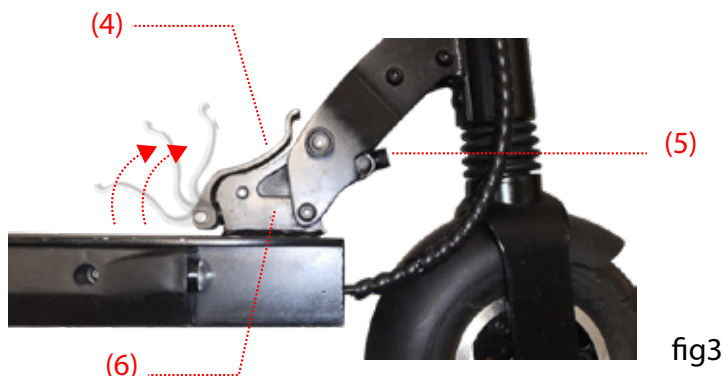

Si le levier de sécurité n'est pas correctement positionné comme sur la fig3, le dépliage est incomplet. Le cas échéant, la trottinette ne peut être utilisée et un accident risque de se produire.

Pliage de la trottinette

Pour replier, effectuez les mêmes opérations en sens inverse.

1. Ouvrez le levier de sécurité
2. Appuyez sur le bouton poussoir pour déverrouiller le système
3. Accompagnez le manche jusqu'au clic vous indiquant le bon verrouillage de la position pliée

Mise sous tension et contrôles

Le tableau de bord vous donne immédiatement les informations nécessaires à l'utilisation de votre SPEEDTROT dans de bonnes conditions : vitesse instantanée, kilométrage, autonomie,...



- | | | | |
|----------|---------------------------------|----------|--------------|
| 1 | Indicateur Mode de vitesse | 6 | Accélérateur |
| 2 | Indicateur Mode de démarrage | 7 | Bouton MODE |
| 3 | Indicateur kilométrage parcouru | 8 | Bouton POWER |
| 4 | Indicateur niveau de batterie | | |
| 5 | Indicateur de vitesse | | |

Mise sous tension



Un appui de quelques secondes sur le bouton « POWER » permet la mise sous tension de la trottinette.



Après la mise sous tension, un appui bref sur ce bouton «POWER » permet de faire basculer l'affichage vers le kilométrage journalier (TRIP), le kilométrage total (ODO) et le voltage (U) de la batterie.



Lorsque la trottinette est sous-tension, vous pouvez sélectionner le mode de vitesse souhaité (1 à 3) en appuyant brièvement sur le bouton « MODE »



Lorsque la trottinette est sous-tension et en appuyant simultanément sur les boutons « POWER » et « MODE », vous accédez au menu de paramétrage de la trottinette.

Une erreur (10) peut apparaître lors de la navigation.
Si cela arrive, éteindre et rallumer le display.



En appuyant brièvement sur le bouton « POWER » vous pouvez faire défiler les différents paramètres. De P1 à P20



Pour entrer et changer la valeur d'un paramètre, il vous faudra appuyer sur le touche « MODE ».



Lorsque vous êtes rentré dans le paramètre souhaité, vous pouvez appuyez brièvement et successivement sur la touche « MODE »



Pour enregistrer la nouvelle valeur introduite et passer au paramètre suivant, il suffira d'appuyer sur le bouton « POWER »

Accès aux paramètres du contrôleur

- P01 : Luminosité du rétro-éclairage :
Niveau 1 est le plus foncé, niveau 3 le plus lumineux ; Défaut : 3
- P02 : Unité de distance : 0 = Km - 1 = Mile - Défaut : Km
- P03 : Niveau de sous-tension : 24v, 36v, 48v, 52v, 60v
Défaut : 36v (GX12) - Défaut : 48V (GX14)
- P04 : Délai avant mise en veille : 0 signifie pas d'arrêt automatique.
La plage est de 1-60 minutes.
Par défaut : 5 mn
- P06 : Diamètre de la roue : L'unité est le pouce. Par défaut : 8
- P07 : Paramètre le compteur magnétique. La plage est de 0-255.
Par défaut : 28
- P08 : Limitation VITESSE : La plage est de 0-100%. Défaut : 100
- P09 : Mode de départ :
0 = démarrage immédiat 1 = démarrage avec impulsion au pied
- P11 : Commutateur EABS (Freinage électronique)
0 = SANS 1 = SOFT 2 = HARD
- P12 : Assistance accélération progressive.
La plage est de 1-5. La plus lente 1. Le plus rapide est 5. Par défaut : 3
- P15 : Contrôleur sous-tension (NE PAS MODIFIER)
- P16 : Réglage ODO Zéro :
appuyer sur + pendant 5 secondes, ODO se remettra à zéro.
- P17 : 0 : NE PAS MODIFIER.
- P20 : Le protocole de communication est 4 par défaut.
Ne peut se changer.

Commodo de signalisation

Bloc interrupteur avec fixation au guidon pour commander vos feux, et **avertisseur sonore**.



..... Phare avant

..... Avertisseur sonore

La GX14 possède un avertisseur sonore électrique situé dans le phare avant.

Position «Parking»

AVERTISSEMENT !

La trottinette doit être mise en position « parking » sur une surface plane, ni en pente, ni accidentée.

Pour mettre la trottinette en position parking, vous devez vous assurer que la trottinette est bien hors tension (aucun voyants/témoins de charge allumés), puis vous devez ouvrir la béquille pour pouvoir maintenir la trottinette en position verticale sans aide humaine.

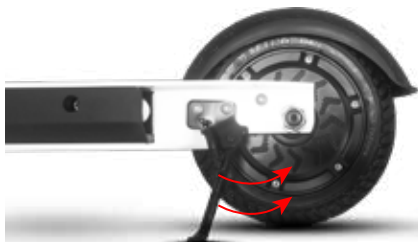

Chargement de la batterie

Assurez-vous que la trottinette soit en position « parking » (béquille en position ouverte, sur une surface plane, ni en pente, ni accidentée)

- N'utilisez exclusivement que le chargeur fournit par SPEEDTROT !
- Le câble souple en sortie du chargeur ne peut être remplacé. Si celui-ci est endommagé, il convient de remplacer le chargeur auprès de votre revendeur SPEEDTROT.
- Branchez le chargeur à la prise murale en premier.
- Veillez à ce que le port de charge situé sur le flanc de la trottinette soit sec et propre.
- Branchez ensuite le chargeur à la trottinette.
 - . Lumière ROUGE : la batterie est en cours de chargement
 - . Lumière verte : La charge est complète

Pendant les périodes d'inactivité, conservez TOUJOURS la batterie à mi-charge et chargez-la au minimum une fois par mois environ 30 minutes, ceci même si vous n'utilisez pas la trottinette. Cela permet de maintenir la batterie complètement fonctionnelle et de prolonger sa durée de vie.

Débranchez le chargeur avant tout entretien de la machine.
Une électrisation peut occasionner des blessures corporelles graves.

La gamme RX dispose de deux ports de charge, la trottinette électrique est livrée avec un seul chargeur 2A. Une charge complète avec le chargeur fourni dure plus de 12h.

il est toutefois possible de réduire le temps de charge à 8h en branchant un deuxième chargeur identique de 2A.



Avant chaque déplacement

La trottinette électrique doit être inspectée pour vérifier sa capacité à fonctionner correctement avant chaque déplacement. Le véhicule est fourni prêt à être utilisé. Parce que des défauts pouvant potentiellement entraîner des dysfonctionnements du véhicule peuvent aussi bien se produire pendant le transport que quand le véhicule est à l'arrêt, veuillez toujours prêter attention aux points suivants avant utilisation pour la première fois et avant chaque déplacement :

| Élément des vérifications | Contenu des vérifications |
|-------------------------------|---|
| Condition générale | Toutes les vis sont-elles fermement serrées et tous les composants sont-ils bien fixés ? |
| Freins | Les freins sont-ils correctement enclenchés et entièrement fonctionnels ? |
| mécanisme de pliage | Le mécanisme de pliage est-il proprement emboîté et le levier de blocage abaissé et serré fermement ? |
| Béquille latérale | La béquille latérale est-elle pliée correctement sous le repose-pied ? |
| État de charge de la batterie | Est-ce que la batterie est suffisamment chargée ? |
| Mode de conduite en cours | Quel mode de conduite est actuellement défini ? |



AVERTISSEMENT

Le niveau de pression acoustique exprimé en dB(A) au niveau des oreilles du conducteur est inférieur à 70 dB (A).

Le niveau sonore émis par la trottinette électrique lorsque vous roulez est très faible. Veuillez respecter les piétons lorsque vous pilotez l'appareil. Evitez d'effrayer les piétons, surtout les enfants et personnes âgées. **Quand vous passez à côté d'un piéton il faut ralentir et passer les piétons aussi loin que possible.**

Conduite avec la trottinette électrique



MISE EN GARDE

Conduisez lentement pour vous accoutumer à la nouvelle sensation de conduite, spécialement quand vous conduisez pour la première fois.



Portez un casque et des genouillères pour vous protéger en cas de chute et de blessures lorsque vous apprenez à conduire la trottinette électrique.



1. Allumez la trottinette et vérifiez son état général (frein, usure des roues, serrage des vis et roue avant (1))

2. Placez un pied sur le repose-pied et avancez lentement en vous servant de l'autre pied pour vous pousser sur le sol.

3. Lorsque la trottinette à avancer en roue libre, placez les deux pieds sur le repose-pied et appuyez sur l'accélérateur.



4. Pour freiner, n'appuyez pas trop fort sur la poignée de frein. Un freinage brutal peut entraîner un déséquilibre et une chute ; enfoncez graduellement la manette de frein afin de ralentir sans danger.

5. **Adapter sa conduite par temps de pluie.** Une route trempée ne vous empêchera jamais de circuler avec votre trottinette ! Si vous prenez bien soin d'éviter les grosses flaques d'eau, il n'y a aucun risque pour votre batterie. En revanche, il est fort probable que vous perdiez en adhérence des pneus sur une route humidifiée, **attention dans ce cas à bien anticiper votre freinage.** Il est donc tout naturellement conseillé d'**éviter de rouler à une trop forte allure lorsque la chaussée est mouillée.** Ne prenez pas le risque de vous blesser après avoir glissé ou suite à un freinage mal calculé.

6. Pour tourner ou changer de direction penchez-vous légèrement à gauche ou à droite et tourner légèrement le guidon.

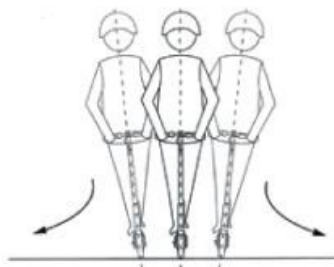

7. Sur une route accidentée, un passage de trottoir ou autre revêtement non conventionnel il faut ralentir l'appareil. Si la route est très accidentée il faut maintenir une faible vitesse (entre 5 et 10km/h max). En restant souple sur vos genoux vous pourrez mieux vous adapter à des routes accidentées.



8. N'appuyez pas sur l'accélérateur quand vous marchez à côté de l'appareil.



9. Aillez une conduite calme et concentrée, ne faites pas d'acrobaties avec l'appareil.



Estimation vibration : La valeur totale des vibrations, auxquelles sont exposées les mains-bras, ne dépasse pas 2,5 m/s²

RISQUES RÉSIDUELS

L'utilisation correcte de la trottinette en respectant les bonnes conditions de sécurité, n'exclue pas certains risques de dommages corporels et matériels.

| Risques résiduels | Détails |
|---|--|
| Mécaniques | Coupure |
| | Entraînement ou emprisonnement (provoqué par les cheveux, les vêtements, etc. happés par une des pièces en mouvement) |
| | Ecrasement |
| | Risques de friction ou abrasion |
| | Perte de stabilité |
| | Collision |
| Thermiques | Explosions |
| | Effet nocif pour la santé dû à des surfaces chaudes ou froides |
| Vibrations * | Des vibrations liées à l'état de la chaussée peuvent être nuisibles à la santé en cas d'utilisations prolongées, ou si le produit n'est pas utilisé et entretenu conformément aux instructions |
| Matériaux issus de l'environnement | Inhalation de poussières et de fumées nocives |
| | Formation de poussières et de fumées explosives |
| | Fluides hydrauliques sur la piste |
| | Domages aux biens et aux personnes résultant de la projection d'objets. |
| Ergonomiques | Blessures répétitives |
| | Postures mal adaptées |
| | Non-utilisation des dispositifs de protection individuelle |
| Défaillance de la batterie | Rétablissement imprévu de l'alimentation en énergie après une défaillance |

DONNÉES TECHNIQUES

GX14

| | | |
|----------------|-------------------------|--|
| Spécifications | Modèle | GX-14 |
| | Dimensions | 1085*590*1200 mm |
| | Entraxe roues | 840 mm |
| | Poids Net | 16,8 Kg |
| GX14 | Charge maxi. | 100 Kg |
| | Vitesse max. | 25 Km/h |
| | Pente max. | 20% |
| | Type de batterie | Cells Panasonic Li-ion |
| Batterie | Tension nominale | 48 V |
| | Capacité de la batterie | 13 Ah |
| | Autonomie | 40 Km |
| Moteur | Type de moteur | brushless DC |
| | Puissance moteur | 0,5 kW (500W) |
| Chargeur | Tension de sortie | 54,6 V |
| | Courant de sortie | 2A |
| | Temps de charge | 6,5 heures |
| Pneus | Taille | 8 pouces |
| | Type | Pneu gonflé AV (2,5b) Pneu plein AR |
| Freins | AV / AR | Tambour |
| Eclairage | AV / AR | LED |



**CHARGE MINIMALE
DE LA TROTTELETTE**



20 kg



**NE PAS DÉPASSER
LA CHARGE MAXIMALE
DE LA TROTTELETTE**



100 kg

Instructions pour la destruction de tout ou partie de la trottinette

Faites attention à l'environnement lors de sa destruction et respectez les instructions suivantes :

- La batterie doit être retirée de l'appareil avant que celui-ci ne soit mis au rebut.
- L'appareil doit être déconnecté du réseau d'alimentation lorsqu'on retire la batterie.
- La batterie doit être éliminée de façon sûre.
- Il convient d'attirer l'attention sur les problèmes d'environnement dus à la mise au rebut des piles usagées de façon sûre. Déposez la batterie dans un bac de collecte prévus pour cet effet (renseignez-vous auprès de votre revendeur afin de protéger l'environnement).



GARANTIE / SAV

Si vous constatez un problème ou si avez besoin d'une intervention technique sur votre trottinette, nous vous recommandons de prendre contact avec votre revendeur agréé ou avec le service client SPEEDTROT.

La liste des revendeurs est disponible sur www.speedtrott.com

La décision de mise en œuvre de la garantie est du ressort du fabricant. Voir les conditions de garantie dans les conditions générales de ventes sur le site www.gyromax.fr

Pour toute intervention sous garantie, nous exigeons :

- un accord préalable de nos services – Demande SAV à faire,
- un justificatif d'achat,
- le carnet d'entretien à jour.

Toutes modifications techniques et/ou esthétiques entraîneront l'annulation de la garantie sur l'ensemble de la trottinette. LES TRAVAUX RÉALISÉS PAR LE CLIENT LUI-MÊME ENTRAÎNENT L'ANNULATION IMMÉDIATE DE LA GARANTIE.



CARNET D'ENTRETIEN

Cachet du revendeur

Date :

Kilométrage machine :

Nature de l'intervention :

.....
.....

Observations :

.....

Cachet du revendeur

Date :

Kilométrage machine :

Nature de l'intervention :

.....
.....

Observations :

.....

Cachet du revendeur

Date :

Kilométrage machine :

Nature de l'intervention :

.....
.....

Observations :

.....

CARNET D'ENTRETIEN

Cachet du revendeur

Date :

Kilométrage machine :

Nature de l'intervention :

.....
.....

Observations :

.....

Cachet du revendeur

Date :

Kilométrage machine :

Nature de l'intervention :

.....
.....

Observations :

.....

Cachet du revendeur

Date :

Kilométrage machine :

Nature de l'intervention :

.....
.....

Observations :

.....

CARNET D'ENTRETIEN

Cachet du revendeur

Date :

Kilométrage machine :

Nature de l'intervention :

.....
.....

Observations :

.....

Cachet du revendeur

Date :

Kilométrage machine :

Nature de l'intervention :

.....
.....

Observations :

.....

Cachet du revendeur

Date :

Kilométrage machine :

Nature de l'intervention :

.....
.....

Observations :

.....



Nous,
DIRECT INTERNATIONAL
Parc d'activité Espélida - 64450 MIOSENS-LANUSSE

Déclarons sous notre seule responsabilité que la machine :

Marque : SPEEDTROT
Nom commercial : GX-14
Référence : -----
Désignation : Trottinette électrique

Satisfait à l'ensemble des dispositions pertinentes de l'annexe figurant à la fin du titre 1er du livre III de la quatrième partie du code du travail.

Cette déclaration est conforme aux exigences essentielles et aux autres dispositions pertinentes de la Directive Machine (2006/42/CE) & de la Directive CEM (2014/30/EU) en application aux normes harmonisées pertinentes suivantes :

| REGLEMENTATION | NORMES APPLICABLES |
|------------------------------------|--|
| Directive CEM : 2014/30/UE | EN 61000-6-3: 2007/A1:2011/AC:2012 EN 61000-3-2:2014 EN 61000-3-3:2013 EN 61000-6-1: 2007 EN 55032:2015 EN 55024:2010+A1:2015 |
| Directive machine 2006/42/CE | EN ISO 12100 : 2010 |
| Directive Basse Tension 2014/35/UE | EN 61558-1:2005+A1:2009 EN 61558-2-16:2009+A1:2013 EN 60204-1:2018 |

Ainsi qu'aux règlements et directives suivantes :

Directive RoHS 2011/65/UE (Règlement 2015/863/UE) (IEC 62321:2013/2015/2017): Relative à la limitation de l'utilisation de certaines substances dangereuses dans les équipements électriques et électroniques.

Fait à Miossens-Lanusse le 03/11/2019

Julien NAUD
président directeur général

DIRECT-INTERNATIONAL ne saurait être tenu responsable des modifications apportées par l'utilisateur et leurs conséquences, qui pourraient notamment affecter la conformité du produit avec le marquage CE, toute modification non autorisée du produit annule cette déclaration de conformité.

CONDUIRE UNE TROTTINETTE ÉLECTRIQUE

> SOYEZ PRUDENT !
PENSEZ À VOTRE SÉCURITÉ
MAIS AUSSI À CELLE DES
AUTRES

SÉPAREZ-VOUS DE VOS CASQUES
AUDIO ET ÉCOUTEURS

VOTRE ENGIN DOIT ÊTRE ÉQUIPÉ
D'UN AVERTISSEUR SONORE, DE
FREINS ET DE DISPOSITIFS RÉTRO
RÉFLECHISSANTS

**> NE TRANSPORTEZ
PAS DE PASSAGER !**
VOTRE ENGIN EST DESTINÉ
À USAGE EXCLUSIVEMENT
PERSONNEL.

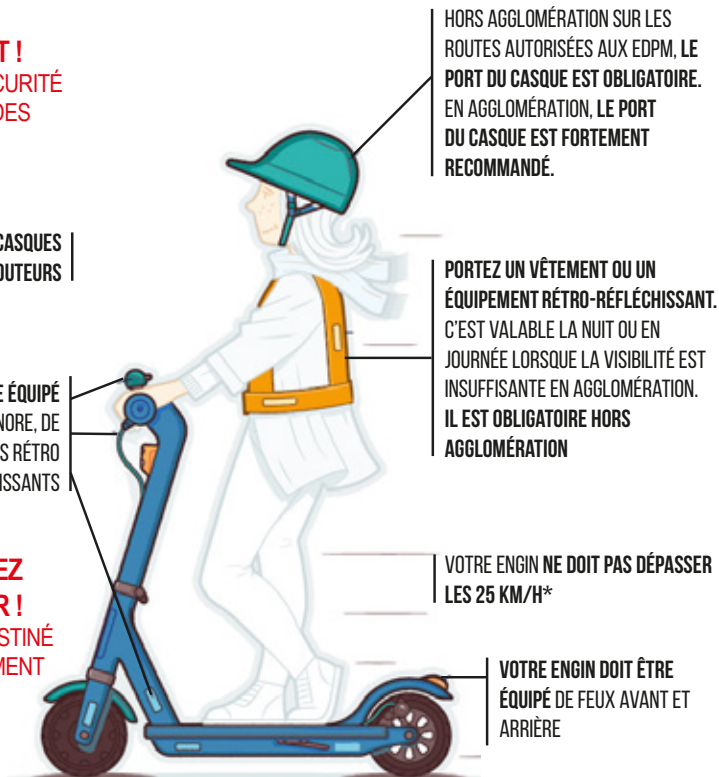

HORS AGGLOMÉRATION SUR LES
ROUTES AUTORISÉES AUX EDPM, LE
PORT DU CASQUE EST OBLIGATOIRE.
EN AGGLOMÉRATION, LE PORT
DU CASQUE EST FORTEMENT
RECOMMANDÉ.

PORTEZ UN VÊTEMENT OU UN
ÉQUIPEMENT RÉTRO-RÉFLECHISSANT.
C'EST VALABLE LA NUIT OU EN
JOURNÉE LORSQUE LA VISIBILITÉ EST
INSUFFISANTE EN AGGLOMÉRATION.
IL EST OBLIGATOIRE HORS
AGGLOMÉRATION

VOTRE ENGIN NE DOIT PAS DÉPASSER
LES 25 KM/H*

VOTRE ENGIN DOIT ÊTRE
ÉQUIPÉ DE FEUX AVANT ET
ARRIÈRE

* Les EDPM dont la vitesse par construction est supérieure à 25km/h ne peuvent circuler que dans des espaces privés. Lorsque le véhicule est équipé par le constructeur d'un dispositif de limitation de vitesse, la vitesse maximale par construction est la vitesse réelle permise par le dispositif de limitation de vitesse. Pour pouvoir emprunter la voie publique, les possesseurs doivent faire régler la vitesse maximum de leur EDPM à 25km/h auprès de leur vendeur ou constructeur.

LORSQUE VOUS ÊTES SUR LA ROUTE ...

VOUS N'AVEZ PAS LE DROIT DE CIRCULER SUR LES TROTTOIRS ! OU BIEN CONDUISEZ-LE À LA MAIN ET SANS UTILISER LE MOTEUR.

EN AGGLOMÉRATION, VOUS DEVEZ EMPRUNTER LES PISTES ET BANDES CYCLABLES, LORSQU'IL Y EN A, SINON, VOUS POUVEZ CIRCULER SUR LES ROUTES LIMITÉES À 50KM/H SEULEMENT.

QUELLES SONT LES SANCTIONS PRÉVUES ?

SI VOUS NE RESPECTEZ PAS LES RÈGLES DE CIRCULATION :
35 EUROS D'AMENDE (2^{ÈME} CLASSE)

SI VOUS CIRCULEZ SUR UN TROTTOIR :
135 EUROS D'AMENDE (4^{ÈME} CLASSE)

SI VOUS ROULEZ AVEC UN ENGIN DONT LA VITESSE
MAXIMALE N'EST PAS LIMITÉE À 25 KM/H :
1500 EUROS D'AMENDES (5^{ÈME} CLASSE)

www.speedtrott.com

Une marque de DIRECT INTERNATIONAL

Parc d'Activités Économiques
Thèze-Miossens, 64450 Miossens, France
contact@speedtrott.com

